

1170-440-650

Стойка для матрасов в скрутке (3 образца)

Комплект поставки

№	Наименование детали	Кол.	Пакет №
1	Основание	1 сб.ед.	1
2	Труба хром L = 1020 мм.	2 шт.	1
3	Труба хром L = 634 мм.	4 шт.	1
4	Труба хром L = 585 мм.	2 шт.	1
5	Труба хром L = 290 мм.	4 шт.	1
6	Фланец	6 шт.	2
7	Тройной фланец	6 шт.	2
8	Угловой соединитель 3 труб	4 шт.	2
9	Саморез 3.5x15	20 шт.	2
10	Опора регулируемая	4 шт.	2



правила хорошего сна

Производитель: ООО «Орма групп»
115230, Россия, г. Москва,
Хлебозаводский проезд, д. 7, стр. 9,
этаж 4, помещение XI, комната 5ц
Тел./факс: 8-800-333-37-37



правила хорошего сна



Угловой соединитель 3 труб

рис. 1



Тройной фланец

рис. 2

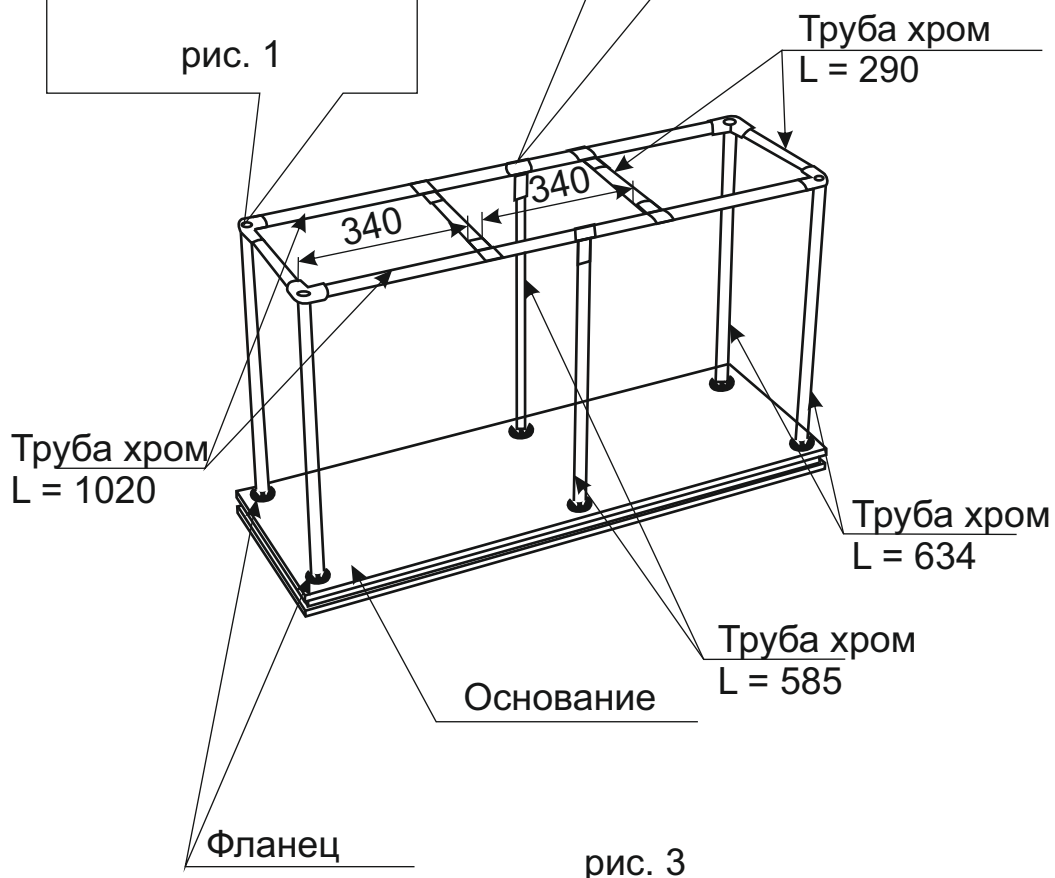

Труба хром L = 1020

Труба хром L = 290

Труба хром L = 634

Труба хром L = 585

Основание

Фланец

рис. 3

Уважаемый покупатель

Для удобства транспортировки и предохранения от повреждений мебель поставляется в разобранном виде.

В целях повышения надежности и долговечности изделий, улучшения их качества повышения эстетичности и комфортабельности, производитель оставляет за собой право совершенствования конструкций изделий, замены крепежной фурнитуры без внесенных изменений в несостоящую инструкцию.

Прежде чем приступить к сборке, внимательно ознакомьтесь с настоящей инструкцией.

Правила сборки.

Сборку следует производить на ровном полу, покрытом тканью или бумагой, во избежание повреждений и загрязнения мебели. Сборку следует производить в вертикальном положении. Необходимо соблюдать осторожность, чтобы не повредить отделанные поверхности. В сборке данного изделия должны участвовать не менее двух человек.

Подготовка к сборке.

Проверьте комплектность каждого пакета по имеющимся на них маркировке.

Проверьте наличие фурнитуры.

Перед началом сборки необходимо определить расположение деталей в изделии в соответствии со схемой.

Для сборки необходимы шестигранные ключи 4мм и 6мм.

Сборка.

1. В основании (дет. №1) снизу в 4 гайки по краям вкрутить регулируемые ножки (поз.10).
2. В отверстия основания конструкции закрепить фланцы (поз.6) используя саморезы размером 3,5x15 (поз.9) по 3 шт. на фланец.
3. На деталях (труба хром L = 1020мм) (поз.2) закрепить по два тройных фланца (поз.7) при помощи имеющихся на них винтов (рис. 2). Далее по краям тем же способом закрепить угловые соединители для трех труб (поз.8) рис. 1.
4. Соединить хромированные трубы длиной 1020 мм (поз.2) между собой 4-мя трубами длиной 290 мм (поз.5), закрепив их одной стороной к хромированной трубе 1020 мм (к двум угловым и двум тройным фланцам), а второй стороной к другой трубе длиной 1020 мм. в соответствующие фланцы. Далее трубы длиной 290 мм распределить на расстоянии друг от друга на 340 мм (рис. 3).
5. К фланцам (поз.8), установленным по углам основания, присоединить хромированные трубы длиной 634 мм (поз.3), а к оставшимся двум фланцам в центре основания присоединить трубы длиной 585 мм (поз.4) рис. 3.
7. Собранную ранее конструкцию из труб присоединить к вертикально стоящим на основании хромированным трубам (рис. 2)
8. Затянуть все винты на фланцах.